

Руководство по перенастройке предохранительного клапана 17с(лс,нж)28нж

- снять клапан с трубопровода;
- извлечь ось поз. 25 и вынуть рычаг поз. 10;
- вывернуть винты поз.23 и снять колпак поз.3;
- ослабить гайку поз. 14;
- выкрутить болт стопорный поз. 20 и опустить вниз кольцо ребристое поз. 19.
- с помощью винта регулировочного поз. 12 настроить необходимое давление Рн (закручиваем винт - давление Рн увеличивается, ослабляем винт - давление Рн уменьшается);
- поднять вверх кольцо ребристое поз. 19, до небольшого упора.
- попасть болтом стопорным поз. 20 в паз кольца ребристого поз. 19 и подтянуть болт стопорный поз. 20.
- проверить свободный ход кольца ребристого поз. 19.
- закрепить гайку поз. 14;
- надеть колпак поз.3 и ввернуть винты поз.23;
- надеть рычаг поз. 10 и ось поз. 25;
- в раздел №11 паспорта внести информацию о перенастройке клапана;
- клапан установить на трубопроводе.

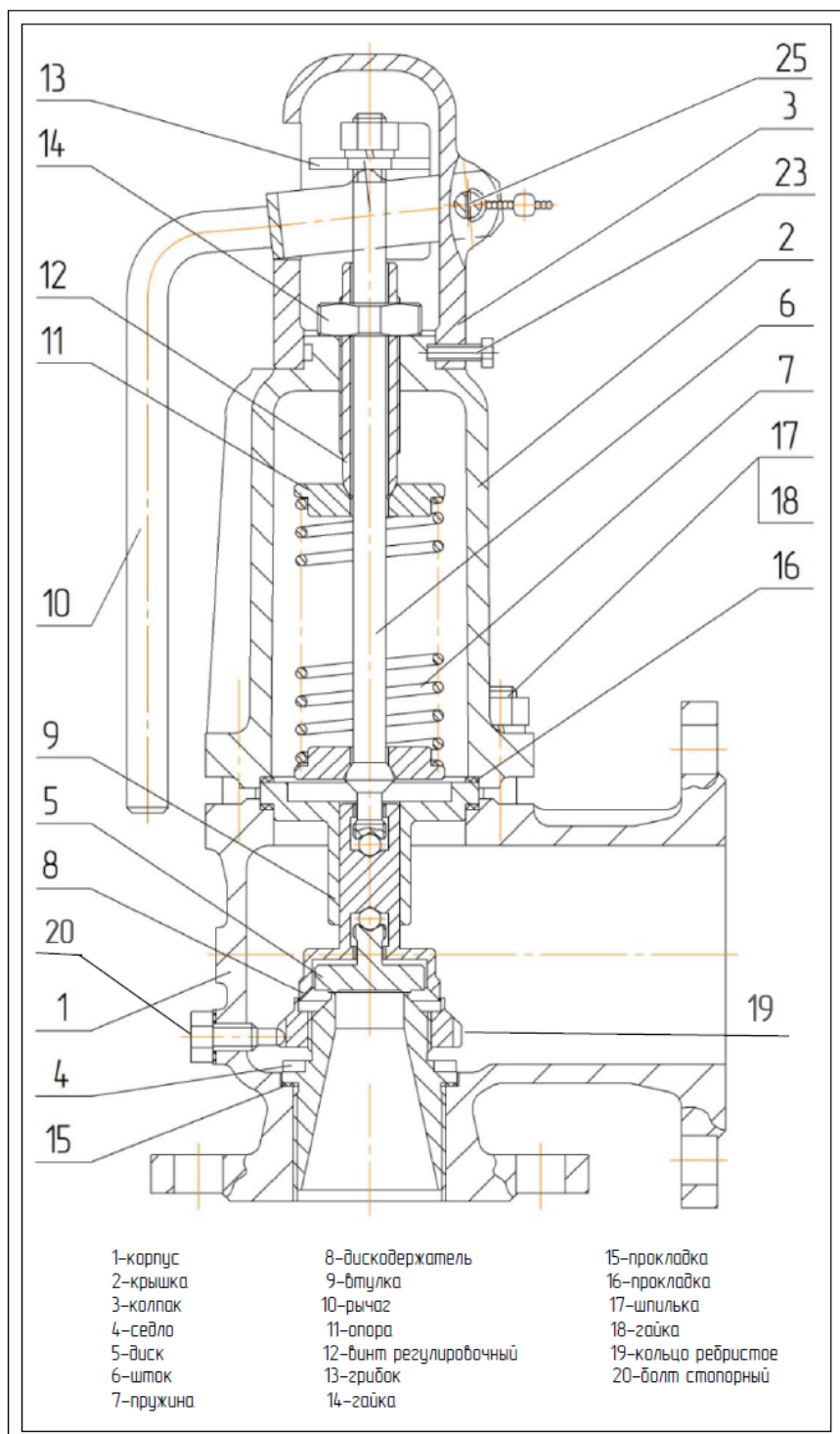

Внимание! Настройка производится только в вертикальном положении!