

Приголова Дарья Михайловна, менеджер по рекламе САЗ «Авангард»

Для группы компаний «Авангард» 2023 год стал юбилейным. С самого основания, в 1998 году, и все 25 лет деятельности «Авангард» – гарант качества и надежности поставок промышленного оборудования. Залог нашего успеха – перманентное совершенствование технологий, многолетний опыт и доверие клиентов.

Высокий уровень технологической подготовки производства позволяет выпускать продукцию, соответствующую самым требовательным стандартам в области промышленной безопасности. Так, в сентябре 2023 года продукция Старооскольского арматурного завода (ООО «Арма-Пром») была повторно внесена в реестр российских промышленных товаров Министерством промышленности и торговли РФ по результатам заключения выездного аудита Воронежской ТПП. Этот документ дает подтверждение производства нашей продукции на территории Российской Федерации, также предоставляет нам значительные конкурентные преимущества в продвижении бизнеса в нашей стране, в госзакупках, позволяет продолжить реализацию программ импортозамещения и более эффективно конкурировать с продукцией зарубежных производителей на внутреннем рынке.

В 2000-е годы мы организовали собственное производство по полному циклу: от литейных заготовок до контроля качества и испытаний готового изделия.

Первым выпускаемым продуктом на арматурном заводе САЗ «Авангард» была клиновья задвижка, которая применялась на трубопроводах для транспортировки природного газа и воды. Сейчас мы выпускаем широкий перечень арматуры – задвижки, клапаны регулирующие, предохранительные, запорные и отсечные, затворы поворотные и краны шаровые – в комплекте с исполнительными механизмами.

На сегодня нами освоены различные конструкции регулирующих клапанов: односедельные,

двухседельные, трехходовые и угловые. В материальном исполнении корпусов применяется чугун, углеродистая, легированная и нержавеющая сталь. Все, конечно же, зависит от технических требований и сферы использования промышленного оборудования.

Мы не останавливаемся на достигнутом. С каждым годом продолжаем осваивать все более широкий ассортимент продукции. Сейчас это особенно актуально, когда многие из известных производителей оборудования покинули отечественный рынок. Считаем, что в этой ситуации промышленность страны, как и мы, больше приобретает, чем теряет. Прежде всего это возможности для роста и совершенствования!

Растущую популярность в технологических процессах, связанных с регулированием или нормированием подачи среды, приобретает продукция с пневматическим исполнительным механизмом. Нашим предприятием освоено производство мембранного исполнительного механизма (МИМ) прямого или обратного действия.



Рис. 1. МИМ прямого действия (ГД)



В зависимости от требований заказчика и рабочих условий исполнительные механизмы комплектуются различным навесным оборудованием и датчиками, в том числе и SMART. Одним из важных продуктов производственной линейки завода «Арма-Пром» является предохранительный клапан, который предназначен для защиты оборудования от недопустимого превышения давления. Клапаны обеспечивают прекращение сброса при восстановлении рабочего давления. По типу клапанов предохранительная арматура бывает открытого типа и закрытого (негерметичная и герметичная к окружающей среде). Наибольшая популярность в данном сегменте у клапана открытого типа **17с28нж**. Корпус предохранительного клапана может быть изготовлен из углеродистой, легированной или нержавеющей стали. Предохранительные клапаны закрытого типа обычно используют в химической промышленности, нефтегазопереработке. Они уста-

навливаются в системах, по которым перемещаются жидкости или газы, представляющие опасность для окружающей среды.

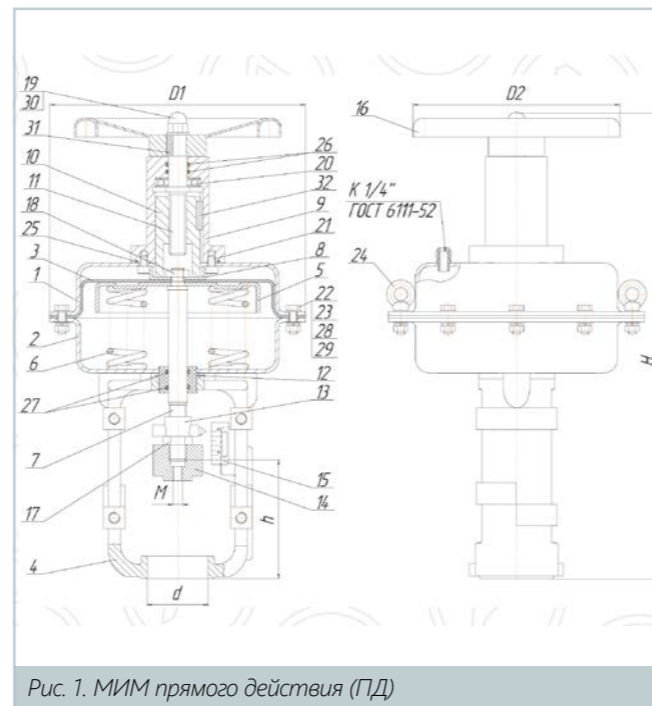
Простота монтажа и выбора рабочих настроек – одно из ключевых преимуществ этого клапана, а разнообразие типов и габаритных размеров позволяет подобрать наиболее подходящий в зависимости от технических характеристик системы.

Также здесь важно упомянуть о том, что наше предприятие было одним из первых, кто освоил в производстве весь диаметральный ряд предохранительных клапанов – от 25 до 200 мм.

В настоящее время нами также освоено производство переключающих устройств и блоков предохранительных клапанов.

Руководство завода уделяет большое внимание развитию материально-технической базы, обучению сотрудников, соблюдению техники безопасности и охране труда. На территории нашего предприятия действуют сервисные центры по ремонту и обслуживанию продукции таких компаний, как Reagada (производство электроприводов прямоходных, полуоборотных и многооборотных), Samozzi (производство пневмоприводов и элементов управления пневмоприводами). Сотрудники нашего сервисного центра прошли обучение на соответствующих предприятиях, получили необходимые знания и навыки, что подтверждается сертификатами.

Приглашаем к сотрудничеству всех, кто заинтересован в приобретении качественной и надежной арматуры за умеренные деньги. В лице нашего предприятия вы обретете стабильного поставщика. Гарантируем качество продукции и добросовестное отношение к выполнению взятых на себя обязательств! ■

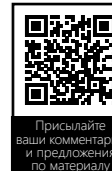

Пришлите
ваши комментарии
и предложения
по материалу